



# Manwal ng Nangungupahan



**BC HOUSING**

# MGANILALAMAN

<b>MALIGAYANG PAGDATING .....</b>	<b>1</b>
<b>TUNGKOL SA PABAHAY NG BC.....</b>	<b>1</b>
Mga Tungkulin ng mga Kawani ng Pabahay ng BC ...	2
<b>PAGLILIPAT .....</b>	<b>5</b>
Mga Susi/mga Fob at mga Kandado .....	5
Paradahan .....	5
Seguro .....	6
Hydro at Gas .....	6
Cable; Telepono; Mga Satellite Dish .....	6
Mga Alagang Hayop .....	6
<b>UPA 7</b>	
Paano Kinakalkula ang Iyong Kontribusyon sa Renta ng Nangungupahan (Trc)/Renta .....	7
Paano Babayaran ang Inyong Kontribusyon Sa Renta ng Nangungupahan/Renta .....	8
Proseso ng Taunang Pagrepaso .....	9
<b>MGA KARAPATAN AT MGA RESPONSABILIDAD .....</b>	<b>10</b>
Patakaran sa Pagkapribado .....	10
Kasunduan sa Pangungupahan .....	11
Laki ng Sambahayan .....	11
<b>ANG INYONG BAGONG TAHANAN.....</b>	<b>12</b>
Pangangalaga sa Inyong yunit .....	12
Mga Kasangkapan .....	12

## ANG MANWAL NA ITO AY IBINIGAY LAMANG BILANG ISANG GABAY.

### ANG INYONG MGA LEGAL NA KARAPATAN AT MGA RESPONSABILIDAD AY INILARAWAN SA INYONG KASUNDUAN SA PAMBAHAYAN NA PANGUNGUPAHAN.

Para sa karagdagang impormasyon tungkol sa inyong mga karapatan at mga responsibilidad bilang isang nangungupahan, tumawag sa telepono sa **Opisina ng Pambahayan na Pangungupahan (Residential Tenancy Office)** sa **604-660-1020** (sa labas ng Lower Mainland: **1-800-665-8779**) o online sa **[www.rto.gov.bc.ca](http://www.rto.gov.bc.ca)**.

Kinikilala ng Pabahay ng BC nang lubos na pasasalamat na tayo ay naninirahan at nagtatrabaho sa mga hindi isinuko na tradisyonal at minamanang tinubuang-bayan ng mga ninuno ng daan-daang mga Katutubo at mga Bansa sa buong British Columbia, bawat isa na may sariling kanilang mga natatanging tradisyon, kasaysayan at kultura. Kami ay nakatuon sa matatag na mga pakikipagsosyo at mga relasyon ng Katutubo batay sa mga prinsipyo ng Muling Pagkakasundo.

Mga Banyo .....	13
Mga Silong at mga lugar ng Imbakan .....	14
Mga Bakuran at mga Balkonahe .....	14
Basura ng Sambahayan at Pagresesiklo.....	14
Mga Lugar para sa Lahat .....	15
Mga Silid-labahan .....	15
Pagtitipid ng Enerhiya .....	15
Pagkukumpuni at Pagbabago .....	16
Mga Bisita .....	17
Paninigarilyo .....	18
Pagkontrol ng mga Peste .....	19
Ingay at mga Kaguluhan .....	19
Mga Alitan at mga Reklamo .....	20
Pagpapanatili at mga Pagkukumpuni .....	20
Mga Pang-emerhensiyang Pagpapanatili Pagkatapos na mga Oras ng Trabaho.....	20
Pagsunod sa mga Regulasyon ng WorkSafeBC .....	21
Mga Paglipat .....	21
<b>KALIGTASAN .....</b>	<b>23</b>
Protektahan ang Inyong Sarili at ang Inyong Tahanan .....	23
Maging Handa para sa Isang Emerhensiya .....	23
Kaligtasan sa Sunog .....	25
Suplemento sa Walang Krimen .....	26
Paninira .....	26
Labis na Init .....	27
<b>MGA SERBISYO SA PABAHAY AT KALUSUGAN .....</b>	<b>28</b>
Suporta sa lokasyon .....	28
Mga Programa sa Pagpapaunlad ng Komunidad ....	28
Mga Programa sa Pakikipag-ugnayan ng Nangungupahan .....	29
<b>PAG-AALIS .....</b>	<b>31</b>
<b>APENDIKS 1: IMPORMASYON SA PAKIKIPAG-UGNAYAN.....</b>	<b>32</b>
<b>APENDIKS 2: ANG INYONG PLANO SA PAGTAKAS KAPAG MAY SUNOG.....</b>	<b>35</b>

# MALIGAYANG PAGDATING sa inyong bagong tahanan.

Upang matulungan ang inyong tahanan na maging ligtas at maging isang abot-kayang tirahan, ang Manwal ng Nangungupahan na ito ay nagbibigay sa inyo ng madaling pagkuha ng kapaki-pakinabang na impormasyon tungkol sa maraming mga paksa, kabilang ang:

- 🕒 Mga Alitan at Reklamo
- 📞 Mga kontak sa emerhensiya
- 🛡️ Seguro
- 👷 Kuryente
- 🏠 Mga alagang hayop
- 🔧 Labahan
- 👉 Paradahan
- 🔄 Pagresiklo
- 👤 Mga Alituntunin at mga Patakaran

Bagama't hindi ito nagsasama ng detalyadong impormasyon para sa mga partikular na lokasyon, nagbibigay ito ng mahusay na pangkalahatang-ideya kung paano gumagana ang Pabahay ng BC pati na rin kung ano ang kinakailangan sa mga nangungupahan.

Itago ang manwal na ito sa isang lokasyon na madaling mahahanap para pagsangguni sa hinaharap. Kung mayroon kayong mga mungkahi para sa mga edisyon sa hinaharap, mangyaring makipag-ugnayan sa inyong tagapamahala ng portpolyo ng propyedad o sa tagapag-unlad ng komunidad.

## Tungkol sa Pabahay ng BC

Ang Pabahay ng BC ay isang ahensiya ng lalawigan na nagpapaunlad at namamahala ng pabahay na may pinansyal na tulong sa buong lalawigan. Nakikipagtulungan kami sa mga tagapagbigay ng pabahay na pribado at hindi pangkalakal, mga ahensiya ng komunidad, mga iba pang antas ng pamahalaan at mga awtoridad sa kalusugan ng lalawigan upang makagawa ng positibong pagkakaiba sa mga buhay ng mga tao at komunidad sa pamamagitan ng ligtas, abot-kayang pabahay. May hanay na mga opsyon sa pabahay at suporta ay makukuha, at hinihikayat kayong bisitahin ang weblokasyon ng Pabahay ng BC ([www.bchousing.org](http://www.bchousing.org)) upang malaman ang higit pa.

## MGA TUNGKULIN NG MGA KAWANI NG PABAHAY NG BC

Sa mga gusaling pinamamahalaan ng Pabahay ng BC sa Vancouver Coastal, Fraser, Vancouver Island, mga Interior at Northern na rehiyon, maaari mong makilala ang mga sumusunod na tao....

**Tagapamahala ng portpolyo ng propyedad (tagapamahala ng portpolyo ng propyedad, PPM)** – Bago kayo lumipat, tutulungan kayo ng inyong PPM na kumpletuhin ang inyong mga pormularyo sa pangungupahan at kakalkulahin kung magkano ang inyong kontribusyon sa renta. Makikipagtulungan din ang mga PPM (kasama ang iba pang kawani) sa mga nangungupahan upang malutas ang mga problemang may kaugnayan sa kanilang mga pangungupahan. Bawat PPM ay humahawak ng isang grupong mga gusali ng Pabahay ng BC (tinatawag na isang portpolyo), tulad ng lokasyon na inyong tinitirahan.

**Katulong ng portpolyo ng propyedad (Property portfolio assistant, PPA)** – Ang mga PPA ay nakikipagtulungan sa mga PPM at sa mga tagapamahala ng gusali/mga kinatawan ng lokasyon ukol sa mga paglalaan ng yunit at sa mga tungkuling administratibo.

**Superbisor ng Tagapamahala ng Gusali (Building tagapamahala supervisor, BMS)** – ang mga BMS ang nangangasiwa sa mga kawani na nasa lokasyon at tumutulong sa paglutas ng mga alalahanin at mga reklamo ng nangungupahan. Karamihan sa mga BMS ay nakatira sa mga gusaling responsibilidad nila. Ang ilan ay nakatira sa labas ng lokasyon at malalapitan ng mga nangungupahan sa gusali sa mga regular na oras ng trabaho.

**Tagapamahala ng gusali (Building tagapamahala, BM)** – Ang mga BM ay namamahala sa mga pang-araw-araw na trabahong pagpapanatili at paglilinis ng mga lokasyon na para sa lahat tulad ng mga pasilyo, mga silid-pahingahan ng komunidad at mga silid-labahan (sa mga gusaling may mga kagamitang panlaba). Tumutulong din sila sa paghahanda ng mga bakanteng yunit para sa mga bagong mangungupahan. Ang inyong BM ay ang tao na dapat tawagan kung mayroon kayong tanong o kahilingan. Karamihan sa mga BM ay nakatira sa mga gusaling responsibilidad nila. Ang ilan ay nakatira sa labas ng lokasyon at malalapitan ninyo sila sa gusali sa mga regular na oras ng kanilang trabaho.

**Kinatawan ng lokasyon** – Sa mga maraming komunidad sa ating Northern at Interior na mga rehiyon, ang inyong pang-araw-araw na pakikipag-ugnay ay ang lokal na kinatawan ng lokasyon. Ang taong ito ay responsable para sa pagpapanatili ng mga propyedad at madalas na nakikipag-ugnayan sa PPM at PPA. Sila rin ang kontak para sa mga pang-emerhensiya ng pagpapanatili pagkatapos na mga oras ng trabaho.

**Tagapaglinis** – Ang tagapaglinis sa inyong gusali ang naglilinis sa mga lokasyon na para sa lahat, tulad ng mga lobby, mga pasilyo at mga silid-kaghinaan. Sila rin ang nagpapanatili ng kalinisan ng mga lokasyon sa labas na para sa lahat, pumupulot ng mga basura o nagpapala ng snow. Tinutulungan ng tagapaglinis ang tagapamahala ng inyong gusali sa paghahanda ng mga bakanteng yunit bago lumipat ang mga bagong mangungupahan.

**Mga Kawaning Tagapagpapatili** – Ang mga kawaning tagapagpapatili ang tinatawag kung may kailangang kumpunihin sa inyong tahanan. Halimbawa, sila ang gagawa ng mga tumutulong tubo, muling pagsabit ng mga pintuan ng mga aparador at ilang pagkukumpuni ng mga kasangkapan. Sila rin ang nag-aasikaso sa mga pagkukumpuni sa mga lokasyon na para sa lahat.

**Mga Paligid** – Ang parehong pang-pana-panahon at full-time na kawani para sa mga paligid ang nag-aasikaso ng mga serbisyo sa hardin sa mga lokasyon na para sa lahat sa inyong komunidad. Maaaring kabilang sa mga tungkulin ang paglilinis ng mga nalalagas na dahon, pagpapatili ng damuhan, pagtatabas ng mga puno, pagbubunot ng sukal na damo at pagtatanim ng mga bulaklak at mga taniman.

**Manggagawang pang-suporta sa nangungupahan (Tenant support worker, TSW)** – Sa ilang mga komunidad, may isang malalapitang TSW upang makipag-ugnayan sa mga nangungupahan. Ang kanilang mga pangunahing layunin ay makipagtulungan sa mga nangungupahan upang mapadali ang matagumpay na pangungupahan, maghanap ng at kunin ang mga mapagkukunan para sa Pabahay ng BC at sa komunidad, at magbigay ng suporta sa mga pang-araw-araw na tanong at/o alalahanin.

**Pansuportang Manggagawang ng Programa (Program Support Worker, PSW)** - Tumutulong sa mga kalahok sa programa sa mga Bahagyang Suportadong panirahan na lokasyon ng Pabahay ng BC upang matutunan o mapahusay ang mga kasanayan sa buhay na kailangan upang mamuhay nang nakapag-iisa sa pamamagitan ng mga iniangkop na mga Indibidwal na Plano ng Serbisyo. Nakikipagtulungan din ang PSW sa mga panlabas na kasosyo ng komunidad upang mapadali ang pagkuha ng mga serbisyo at mga mapagkukunan sa komunidad para sa mga kalahok upang matagumpay nilang makamit ang kanilang mga layunin.

**Tagadebelop sa komunidad (Community developer, CD)** – Sa ilang mga komunidad sa buong lalawigan, ang isang CD ay makikipagtulungan sa inyo at sa inyong mga kapitbahay, sa inyong PPM at sa tagapamahala ng inyong gusali/ kinatawan ng lokasyon upang makalikha ng pakiramdam ng pagiging kabilang sa isang komunidad sa inyong gusali at upang mapahusay ang mga relasyon sa pagitan ng mga nangungupahan, Pabahay ng BC at mga lokal na mapagkukunan.

**Mga Tao, mga Halaman at mga Tahanan (People, Plants and Homes, PPH) Tagaprograma sa Komunidad** – Sa ilang mga komunidad, itong miyembro ng kawani ng Pabahay ng BC ay bumubuo at naghahatid sa mga nangungupahan ng mga paghahardin na programa, kabilang ang pagbibigay ng mga impormasyon tungkol sa paghahardin, pagtatanghal ng mga workshop, at pinapadali ang pagbuo at koordinasyon ng mga hardin ng komunidad na nasa lokasyon.

**Coordinator sa Prayoridad sa Pagtatalaga (Priority Placement Coordinator, PPC)** – Ang itong miyembro ng kawani ay nagbibigay ng priyoridad sa pag-akses sa mga indibidwal na tumatakas sa karahasan sa tahanan o pang-aabuso. Ang PPC ay nakikipagtulungan sa mga aplikante at sa mga nangungupahan upang matasa ang kanilang kasalukuyang pangangailangan sa pabahay at upang makatulong na mapanatili ang mga matagumpay na pangungupahan. Kabilang dito ang koneksyon sa mga serbisyo at mga sangguni, pinapadali ang pagkuha sa mga serbisyong iyon, at pagbibigay ng interbensyon sa krisis, pansuportang pagpapayo at adbokasiya.

**Nars sa Pabahay at Kalusugan (Housing and Health Nurse, HHN)** – Ang mga HHN ay mga propesyonal sa pangangalagang pangkalusugan na nagtatasa sa mga pangangailangan sa pabahay ng parehong aplikante at nangungupahan at tumutulong sa pagkuha at pagpapanatili ng mga matagumpay na pangungupahan.

Ang mga HHN ay nakikipagtulungan sa mga nangungupahan na nakakaranas ng mga isyu sa kalusugan na maaaring maka-apekto sa kanilang pangungupahan o sa kanilang kakayahang mamuhay nang nakapag-iisa at tumutulong sa mga nangungupahan sa pamamagitan ng pagkonekta sa kanila sa mga naaangkop na serbisyo sa komunidad.

# Paglilipat



Ipapaalam sa inyo ng inyong Tagapamahala ng Portpolyo ng Propyedad kung anong araw kayo maaaring lumipat sa inyong bagong tahanan at aayusin na makipag-kontak sa inyo ang kawani ng lokasyon o ang isang PPA upang magbigay ng mga detalye tungkol sa petsa ng inyong paglipat. Kapag pumunta na kayo sa gusali para kuhanin ang inyong mga susi, kukumpletuhin ng tagapamahala ng gusali/kinatawan ng lokasyon ang isang inspeksyon para sa paglipat. Ang mga oras ng paglipat ay mula alas 8 ng umaga hanggang alas 4 ng hapon at mangyaring alalahanin ang inyong iskedyul dahil ito ay magbibigay-daan sa mga kawani ng gusali na mag-iskedyul ng iba pang mga paglipat sa araw na iyon na may limitadong pagkaantala sa mga iba ibig sabihin, hindi magiging masyadong abala ang mga elebeytor at mga pasilyo sa anumang oras kung saan naaangkop.

## MGA SUSI/MGA FOB AT MGA KANDADO

Magkakabit kami ng bagong kandado sa inyong pinto bago kayo lumipat at ibibigay namin sa inyo ang mga susi para sa inyong yunit, sa pinto sa harapan ng gusali, sa inyong mailbox at sa garahe o labahan (kung kinakailangan). Mangyaring tandaan na sisingilin ka ng bayad para sa kapalit kung mawala ninyo ang alinman sa iyong mga susi o FOB na susi.

Itinatago namin ang mga master na susi ng lahat ng mga yunit ng Pabahay ng BC upang matiyak ang inyong kaligtasan sa panahon ng isang emerhensiya. Dapat hindi ninyo palitan ang inyong mga kandado o magdagdag ng mga kagamitang panseguro nang walang paunang pag-apruba mula sa Pabahay ng BC. Kung kailangan ninyong palitan ang inyong kandado, mangyaring tanungin ang tagapamahala ng inyong gusali/kinatawan ng lokasyon. Kung masaraduhan kayo mula sa inyong gusali, maaari ninyong kontakin ang tagapamahala ng inyong gusali/kinatawan ng lokasyon upang pasukin kayo. Mangyaring tandaan na maaari kaming manigil ng bayad para sa mga serbisyong ito.

## PARADAHAN

May paradahan para sa mga nangungupahan sa halos lahat ng mga lokasyon ng Pabahay ng BC. Maaaring may mga karagdagang singil. Dapat matugunan ng mga sasakyan ang ilang partikular na kundisyon, kabilang ang pagiging lisensyado/ may seguro at tumatakbo nang maayos. Maaaring kailanganin na irehistro ang inyong sasakyan para makakuha ng isang lugar sa paradahan. Ang mga lokasyon sa paradahan ay hindi maaaring gamitin para sa pag-iimbak ng mga gamit sa bahay at hindi maaaring isagawa ang pagkukumpuni sa mga sasakyan. Mahalagang makipag-ugnayan kayo sa tagapamahala ng inyong gusali/kinatawan ng lokasyon para sa mga probisyon sa paradahan sa inyong komunidad para sa mga nangungupahan at bisita.



## SEGURO

Siniseguro lamang ng Pabahay ng BC ang mga gusali nito, hindi ang inyong mga ari-arian. Alinsunod sa inyong kasunduan sa pangungupahan, ito ay **lubos na inirerekomenda** na ang mga nangungupahan ay bumili ng seguro sa nilalaman upang maprotektahan ang inyong mga ari-arian sa kaso ng sunog, paganakaw, lindol o iba pang pinsala at tiyaking kasama sa inyong polisa ang seguro sa pananagutan. Kung dumanas kayo ng isang malaking kaganapan, tulad ng isang sunog, at natukoy na kayo, isang miyembro ng pamilya o bisita ang may pananagutan, kayo ang mananagot para sa gastos sa lahat ng pagkukumpuni. Sasagutin ng inyong segurong pananagutan sa mga gastos na ito.

**Ang pagseguro ng MARSH ay nagbibigay ng diskwento para sa pagsaklaw ng nilalaman ng nangungupahan sa mga nangungupahan ng Pabahay ng BC.**

Mangyaring makipag-ugnayan sa inyong panrehiyong opisina para sa karagdagang impormasyon.

## HYDRO (ELEKTRISIDAD) AT GAS

Sa karamihan ng mga gusali, ang mga nangungupahan ang may responsibilidad na magbayad ng kanilang sariling hydro at/o gas. Sa mga gusali na mayroong ibinibigay na pangkaramihang hydro, may karagdagang bayad sa hydro na kasama sa renta.

## CABLE; TELEPONO; MGA SATELLITE DISH

Karamihan sa mga gusali ay may sariling mga pag-kabit sa cable. Responsibilidad ng mga nangungupahan na kontakin ang mga lokal na kompanya ng cable at telepono upang isaayos ang koneksyon at pagbabayad. Ang mga karagdagang serbisyong outlet ay dapat aprubahan muna ng Pabahay ng BC nang nakasulat at kayo ang gagastos sa pagkabit. Hindi maaaring magkabit ng mga satellite dish sa gusali o sa mga bakod.

## MGA ALAGANG HAYOP

Ang mga tuntunin sa pagmamay-ari ng alagang hayop na ibinigay sa inyong kasunduan sa pangungupahan ay nagbabalangkas ang paghihigpit sa bilang ng mga alagang hayop at kung alin ang hindi pinahihintulutan (halimbawa, mga tiyak na kakaibang alagang hayop) at naglalarawan sa iyong mga responsibilidad.

Responsibilidad ninyo na alisin ang lahat ng dumi ng inyong alagang hayop sa loob ng mga lokasyon para sa lahat sa komunidad. Mangyaring tandaan na ang mga alagang hayop ay dapat na may tali at dala ng isang responsableng tao kung hindi sa loob ng kanilang mga yunit.

Kung mayroon kayong alagang hayop o magkakaroon kayo nito pagkalipat, kailangang irehistro ninyo ito sa Pabahay ng BC. Kung lalabag kayo sa mga tuntunin sa pagmamay-ari ng alagang hayop, maaaring nasa panganib ang inyong pangungupahan.



## **PAANO KINAKALKYULA ANG INYONG KONTRIBUSYON SA RENTA (TENANT RENT CONTRIBUTION, TRC)/RENTA NG NANGUNGUPAHAN**

Para sa mga nangungupahan na nagbabayad ng renta na nakatuon sa kita (rent geared to income, RGI), ang inyong buwanang TRC/renta ay 30 porsiyento ng inyong kabuuang iniakmang kabuuang (bago ang buwis) kita ng sambahayan (na nangangahulugan na 30 porsiyento ng kabuuang kita mula sa sino man na may edad 19 tagong gulang at pataas na nakatira sa inyong tahanan). Kung ang inyong kita ay masyadong mababa, kakailangan na kayo ay magbayad ng pinakamababang renta batay sa laki ng inyong pamilya. Kung kayo ay tumatanggap ng tulong mula sa ministeryo, ang inyong renta ay kinakalkula ayon sa talahanayan ng flat rate batay sa dami ng mga nakatira sa sambahayan.

Isinasaalang-alang namin ang kita, pinagmumulan ng kita, mga ari-arian, laki ng pamilya at kung mayroong estudyante kapag nagtatasa kami ng halaga ng inyong TRC. Halimbawa, ang mga iskolar na estudyante ay hindi kasali bilang isang pinagmumulan ng kita habang ang mga sahod naman at ang tulong na kita mula sa lalawigan ay kasali. Magtanong sa inyong tagapamahala ng portpolyo ng propyedad (tagapamahala ng portpolyo ng propyedad, PPM) o katulong sa portpolyo ng propyedad (property portfolio assistance, PPA) para sa karagdagang impormasyon tungkol sa kung anong mga uri ng kita ang kasali at/o hindi kasali, at para sa mga detalye tungkol sa proseso ng pagkalkula ng TRC na renta. Sumangguni sa gabay na impormasyon ukol sa sa Katibayan ng Kita at mga Ari-arian (Proof of Income and Assets) na makukuha mula sa inyong PPM o PPA.

Kung magkakaroon ng pagbabago sa laki ng inyong pamilya o ng makabuluhang pagbabago sa inyong kita (halimbawa, kung ang pinagmumulan ng inyong kita ay nagbago mula sa pagka-empleyo, seguro sa pagka-empleyo, tulong na kita o anumang pagbabago sa halaga ng inyong kita), kailangang makipag-uganayan kayo sa inyong PPM o PPA. Papayuhan nila kayo kung ang inyong TRC ay babaguhin sa naturang panahon. Kung may alinman sa inyong kita ang magmumula mula sa tulong na kita, sisingilan kayo ng isang flat rate na renta batay sa laki ng inyong pamilya.

## PAANO BABAYARAN ANG INYONG KONTRIBUSYON SA RENTA BILANG NANGUNGUPAHAN/RENTA

**Ang inyong TRC/renta ay kailangang bayaran sa o bago ang unang araw ng bawat buwan.**

Maaari kayong magbayad sa pamamagitan ng:

- ❖ **Pagbabangko sa telepono o sa internet.** Maaari kayong magbayad ng inyong TRC/renta sa pamamagitan ng online na pagbabangko o sa pamamagitan ng pagtawag sa inyong bangko.
- ❖ **Direktang pagdedeposito ng mga bayaran na pinondohan ng ministeryo.** Maaari ninyong ipadala nang direktso ang mga bayad sa Pabahay ng BC bawat buwan upang awtomatikong magbayad ng inyong TRC/renta.
- ❖ **Paunang awtorisasyon para sa pagbayad sa renta.** Gamit ang opsyon na ito, maaari ninyong bayaran ang inyong TRC/renta sa pamamagitan ng pagsasaayos ng mga awtomatikong buwanang pag-withdraw mula sa inyong account sa bangko.

Mangyaring tandaan na ang inyong TRC/renta ay dapat bayaran sa o bago ang unang araw ng buwan. Kung ang inyong renta ay hindi nabayaran sa unang araw ng buwan, maaaring makatanggap kayo ng Abiso ng Pagtatapos ng Pangungupahan.

## PROSESO NG TAUNANG PAGREPASO

Kailangang kumpletuhin ninyo ang isang pormularyo ng Deklarasyon ng Kita at mga Ari-arian (Declaration of Income & Assets, DIA) sa loob nang hindi bababa sa isang beses sa isang taon. Ipadadala namin ito sa inyo sa pamamagitan ng koreo.

Sa pormularyo, mangyaring ibigay ang inyong kasalukuyang impormasyon sa kasalukuyang pinansiyal at sambahayan at ikabit ang mga kopya ng anumang dokumento na nagpapatunay sa inyong nakasaad na kita at mga ari-arian sa loob ng nakaraang tatlong buwan.

Ang dokumentasyon para sa inyong kita at ang pagbabalik-aral ng inyong ari-arian ay dapat pangkasalukuyan at mapatotohanan. Maaaring isama sa mga ito ang mga bagay na tulad ng paycheck, mga sulat mula sa mga taga-empleyo, mga ulat ng buwis, pahayag ng bangko, at mga pahayag ukol sa mga benepisyo mula sa pamahalaan. Bawat tao na may edad 19 taong gulang at pataas na nakatira sa inyong yunit ay dapat pumirma sa DIA at magbigay ng katibayan ng kita. Ang gabay sa impormasyon sa Patunay ng Kita at mga Ari-arian ay isasama sa pakete ng Taunang Deklarasyon ng Kita at mga Ari-arian na ikokoreo sa inyo.

Karagdagan, bawat taon ay sapalaran naming i-odit ang isang porsiyento ng mga deklarasyon upang matiyak na sumusunod kami sa mga wastong pamamaraan at ang ibinigay na impormasyon ay sapat at tama.

Sa ilalim ng mga termino ng inyong kasunduan sa pangungupahan, kayo ay may pananagutan na magbayad ng TRC/renta na itinakda para sa inyong yunit, na nakabatay sa impormasyong inilagay ninyo sa pormularyo ng deklarasyon. Mahalaga na punan ninyo ang pormularyo na ito at papirmahin ang lahat ng miyembro ng inyong sambahayan na may edad 19 taong gulang at pataas. Kung hindi ninyo ito magagawa, nangangahulugan na maaaring mawala ang inyong pampinansyal na tulong sa renta at mabigyan kayo ng isang Pabatid para Tapusin ang Pangungupahan (Notice to End Tenancy). Maaaring simulan nito ang proseso ng pagpapaalis. (Mangyaring sumangguni sa inyong kasunduan sa pangungupahan para sa karagdagan ng impormasyon.)

Kung mayroon kayong anumang katanungan o kailangan ninyo ng tulong sa pagpunan ng pormularyo ng deklarasyon, mangyaring tumawag sa inyong panrehiyong opisina sa pagitan ng alas 8:30 ng umaga at alas 4:30 ng hapon, Lunes hanggang Biyernes.

# Mga Karapatan at mga Responsibilidad



## PATAKARAN SA PAGKAPRIBADO

Nangako ang Pabahay ng BC na pananatilihin ang pagiging kumpidensyal, igagalang ang personal na pagkapribado, at, bilang isang pampublikong ahensya na nakailalim sa Batas sa Kalayaan sa Impormasyon at Proteksyon ng Pagkapribado ng B.C. (Freedom of Information and Protection of Privacy Act, FOIPPA), ay may pananagutan para sa proteksyon ng lahat ng personal na impormasyon sa ilalim ng pangangalaga at kontrol nito.

Noong nag-aplay kayo para sa pabahay, kinolekta lamang namin ang personal na impormasyong kailangan upang mapangasiwaan ang aming mga programa sa pabahay. Gagamitin lamang namin ang impormasyong ito upang suportahan ang inyong pangungupahan.

Ang inyong personal na impormasyon ay gagamitin lamang ng awtorisadong kawani upang maipatupad ang orihinal na layunin na pagkolekta, o para sa paggamit na naaalinsunod sa naturang layunin. Hindi namin isisiwalat ang inyong personal na impormasyon sa ibang mga pampublikong kinatawan o ibang mga tao maliban doon sa awtorisadong batas o sa inyong pinahintulutan.

Ang Pabahay ng BC ay may nasa lugar na pananggalang upang maprotektahan ang inyong mga elektronikong ulat laban sa mga panganib ng walang awtorisasyong paggamit. Makukuha lamang ng mga kawani ang mga naturang impormasyon batay sa kailangang-alamin upang maisagawa ang kanilang mga trabaho. Tinatago namin ang inyong personal na impormasyon lamang sa haba ng panahon na pinamamahalaan ng aming mga iskedyul ng pagpapanatili ng mga rekord at iba pang mga kinakailangan pambatas. Pagkatapos ay sinisira na ang mga rekord.

Upang magkaroon ng pag-akses sa inyong mga rekord o upang humiling nang pagwawasto ang isang rekord, kailangang gumawa kayo ng isang nakasulat na kahilingan. Mangyaring kontakin ang Opisyal sa Pagkapribado sa [FIPPA@bchousing.org](mailto:FIPPA@bchousing.org) para sa tulong o upang makatanggap ng higit pang impormasyon tungkol sa patakaran sa pagkapribado ng Pabahay ng BC.

## **KASUNDUAN SA PANGUNGUPAHAN**

Bago lumipat sa inyong yunit, pumirma kayo ng isang kasunduan sa pangungupahan sa Pabahay ng BC at dapat may kopya kayo nito. (Kung nawala ang inyong kopya, maaari kayong tumawag sa inyong tagapamahala ng portpolyo ng propyedad upang makahiling ng isa pa.) Kung sa tingin ninyo ay mahirap intindihin ang ilan sa mga patakaran, matutulungan kayo ng tagapamahala ng inyong gusali/ kinatawan ng lokasyon o tagapamahala ng portpolyo ng propyedad.

## **LAKI NG SAMBAHAYAN**

Kung may nadagdagan o nabawasan ang dami ng mga residente sa inyong pamilya, kahit pansamantala, kailangang kontakin kaagad ang inyong PPA o PPM.

# Ang Inyong Bagong



## PANGANGALAGA SA INYONG YUNIT

Responsibilidad ninyo na panatiliing ligtas at malinis ang inyong tahanan.

- ❖ Iwanang malinis ang mga lokasyon na para sa lahat tulad ng mga pasilyo, silid-labahan at mga paligid para sa iba pang mga nangungupahan.
- ❖ Tandaan na ang mga bata at mga alagang hayop ay hindi dapat maglaro sa mga pasilyo, elebeytor, silid-labahan, mga locker room o sa mga paradahan sa ilalim ng lupa.
- ❖ Kung ang inyong mga anak ay mayroong mga bisikleta sa loob ng inyong tahanan, mangyaring tiyaking hindi nila ito isasakay sa loob.
- ❖ Ang mga hook para sa mga litrato, sa halip na mga pako o turnilyo, ang dapat gamitin sa pagsasabit ng mga dekorasyon sa dingding.
- ❖ Iwasan ang likidong pampaputi at gumamit ng mga palakaibigang kalikasang produktong panlinis.

Anumang mga pagbabago, mga enobasyon o pagpipintura sa inyong yunit ay kailangang maaprubahan muna ng inyong tagapamahala sa portpolyo ng propyedad sa isang kasulatan.

Ang Pabahay ng BC ay naglalatahala ng isang Gabay para sa Pag-aalis ng Amag (Mould Management Guide) para sa mga Residente. Makukuha ninyo ang polyetong ito sa online sa [www.bchousing.org/aboutus/publications/tenants](http://www.bchousing.org/aboutus/publications/tenants) o magtanong sa tagapamahala ng inyong gusali/kinatawan ng lokasyon.

## MGA KASANGKAPAN

Marami mga refrigerator sa aming mga yunit ay frost-free at hindi kailangang i-defrost. Kung wala kayong refrigerator na frost-free, regular na linisin at i-defrost ang inyong refrigerator upang mapanatili ito na nasa mabuting kondisyon at upang makatipid sa kuryente. Huwag gagamit ng mga kutsilyo o ice pick sa pagtatanggal ng yelo sapagkat ito ay maaaring masira ang freezer at sisingilin kayo sa mga gastos sa pagkukumpuni. Gayundin, huwag maglalagay sa freezer ng mga takure o kaldero na puno ng kumukulong tubig para matunaw ang yelo, sapagkat maaaring matunaw sa init ang mga bahaging plastik.

Kung walang sariling-naglilinis (self-clean) na oven ang inyong yunit, gumamit ng mga produktong panlinis ng oven para sa inyong oven.

Gumamit ng hindi gaanong matinding sabon sa paglilinis ng ibabaw ng mga kasangkapan. Para sa grasa at dumi, subukan ang paste mula sa baking soda at tubig. Huwag gumamit ng magaspang na produktong panlinis sapagkat maaaring masira ang ibabaw ng inyong kasangkapan.

## MGA BANYO

Gumamit ng mga hindi gaanong matinding, hindi magaspang panlinis sa bathtub, lababo at inidoro. Ang isang magaspang na panlinis ay maggagasgas ng ibabaw at magpapahirap na panatilihing malinis ang mga kabit.

Maaaring may problema sa kahalumigmigan sa inyong banyo kung may mga sintomas na tulad ng:

- kahalumigmigan sa mga kagamitan o mga kabit, sa mga bintana o mga dingding;
- amag o alimum sa pagitan ng mga tiles, sa mga kanto-kanto o sa kisame;
- pagbabalat ng pintura, pagbubulok, nangingitim na mga pasimano ng bintana, sirang drywall sa ilalim ng mga bintana, kumukulubot na mga tile sa sahig, mga mabahong amoy, o may tumutulong tubig mula sa mga vent.

Ang sanhi ng kahalumigmigan ay:

- sobrang kahalumigmigan sa bahay;
- kahalumigmigan mula sa mainit na pampaligo;
- kahalumigmigan mula sa basang basahan sa banyo, mga tuwalya at mga pinatutuyong damit;
- kulang sa bentilasyon;
- mga walang insulasyon na vent ducts;
- pintura at wallpaper ay hindi akma para magamit na pambanyo;
- malamig na hangin sa labas na sumisinip sa insulasyon.

Bagama't hindi ninyo mababago ang anumang dahilang dulot ng istruktura, may ilang mga bagay na maaari ninyong gawin upang mabawasan ang kahalumigmigan.

- Buksan ang bentilador ng banyo o buksan ang bintana ng banyo habang kayo ay naliligo. Panatilihing tumatakbo ang bentilador o bukas ang bintana hanggang sa sumingaw ang kahalumigmigan.
- Panatilihing bukas ang bentilador ng kusina, o bukas ang bintana ng kusina, habang nagluluto at naghuhugas ng mga pinggan.

Tandaan: Mas matipid magpa-init ng tuyong hangin kaysa basang hangin, kaya't ang pagpapanatiling bukas nang konti ang isang bintana o tumatakbo ang bentilador ay magresulta sa mas maliit na bayarin sa elektrisidad (hydro).



## **MGA SILONG AT BODEGA**

Ang ilang mga townhouse ay may silong o bodega. Kung ang inyong yunit ay mayroong ito, hindi iyon dapat gamiting tulugan. Karamihan sa mga silong at bodega ay walang angkop na labasan kung may sunog o bentilasyon, kaya't ang paggamit sa mga iyon bilang tulugan ay labag sa mga regulasyon sa sunog, at, kung magkakasunog, maaaring ilagay sa panganib ang mga buhay.

## **MGA BAKURAN AT MGA BALKONAHE**

Kung kayo ay nakatira sa isang yunit na may bakod ang bakuran, responsibilidad ninyo na mapanatili ang lokasyon, gabasin ang damo at bunutin ang sukli na damo sa hardin. Ang mga bakuran ay hindi maaaring gamitin pang-imbak maliban sa kasangkapan sa patio, at hindi pinahihintulutan ang mga firepit. Kung may mga gripo ng tubig sa labas, patayin ang mga ito mula sa loob ng inyong yunit bago magtaglamig at tanggalin ang mga gomang pandilig mula sa gripo. Ipapakita sa inyo ng tagapamahala ng inyong gusali/kinatawan ng lokasyon kung saan naroon ang shut-off na balbula kung hindi kayo sigurado. Ang kawani ng Pabahay ng BC ay magpapala ng snow mula sa mga bangketa ng lungsod, ngunit responsibilidad ninyo na palahin ang mga daanan papunta sa inyong yunit.

Kung ang inyong yunit ay may balkonahe, hindi ito dapat gawing bodega. Ang mga pang-barbecue at mga firepit, gamit man ang uling o propane, ay hindi pinahihintulutan sa mga balkonahe dahil ang usok at mga nasusunog na uling ay isang potensyal na panganib sa kalusugan at sunog. Sa taglamig, kailangang alisin ninyo ang lahat ng snow sa inyong balkonahe sapagkat ang naipong natutunaw na snow ay maaaring suminip sa ilalim ng pinto papasok sa inyong tahanan.

Mangyaring magtanong sa inyong tagapamahala ng gusali/kinatawan ng lokasyon tungkol sa paggamit ng mga kiddie pool at mg trampoline. Ang mga kiddie pool at mga trampoline ay hindi pinahihintulutan sa mga balkonahe o mga lokasyon na para sa lahat.

## **BASURA SA BAHAY AT PAGRESIKLO**

Magtanong sa tagapamahala ng inyong gusali/kinatawan ng lokasyon ng impormasyon tungkol sa pagtatapon ng basura at mga programang panresiklo sa inyong komunidad.

Ang pagtatapon ng mga kasangkapan, mga elektroniko, mga kagamitan o iba pang malalaking bagay ay hindi pinahihintulatang iwanan sa lokasyon. Kailangang isaayos ng mga nangungupahan ang pagtatapon ng mga naturang bagay sa sarili nilang gastos. Kontakin po ang tagapamahala ng inyong gusali/kinatawan ng lokasyon kung kailangan ninyo ng tulong.

## MGA LOKASYON NA PARA SA LAHAT

Ang karamihan sa ating mga mas malaking gusali ay mayrong mga silid na magagamit ng mg grupo ng mga nangungupahan at mga indibidwal para sa paglilibang at mga pagpupulong. Ang tagapamahala ng inyong gusali/kinatawan ng lokasyon, manggagawang pansuporta sa nangungupahan, tagapag-unlad ng komunidad o tagapamahala ng portpolyo ng propyedad ay makakapagsabi sa inyo tungkol sa kung magagamit o ang paggamit ng mga espasyo na para sa lahat sa inyong gusali. Ang mga lokasyon na para sa lahat ay hindi maaaring gamitin upang mag-imbak ng mga scooter o iba pang mga bagay. Responsibilidad ninyo na tiyakin ang ligtas at makatuwirang paggamit ng lahat ng mga lokasyon na para sa lahat ng mga miyembro ng sambahayan at mga bisita.

Ang Pabahay ng BC ay walang pananagutan na palitan ang mga ninakaw o nasirang ari-arian mula sa imbakan, mga lokasyon ng paradahan at/o mga locker.

## MGA SILID-LABAHAN

Ang mga gusaling may silid-labahan ay magagamit ng mga nangungupahan lamang.

Hinihiling namin sa inyo na:

- tanungin ang tagapamahala ng inyong gusali/kinatawan ng lokasyon kung may nakatakdang paglalaba;
- tingnan kung may mga nakapaskil na regulasyon para sa silid-labahan;
- alisin ang lint sa lint screen sa dryer pagkatapos gamitin para mabawasan ang ilang ulit na pagtutuyo at upang maiwasan ang sunog;
- iulat ang anumang washer o dryer na hindi gumagana sa tagapamahala ng inyong gusali/kinatawan ng lokasyon o tumawag sa numerong nakapaskil sa silid-labahan;
- huwag mag-imbak ng mga sambahayang kagamitan sa silid-labahan.

## PAGTITIPID NG ENERHIYA

Ang Pabahay ng BC ay isang organisasyong carbon-neutral. Nangangahulugan ito na pinagsisikapan namin na mabawasan ang konsumo sa enerhiya at kuryente at mga kaugnay na emisyonong greenhouse gas sa lahat ng aming mga lokasyon na pabahay. Sinusuportahan namin ang kultura ng pagtitipid sa enerhiya. Hangga't maaari ay gumagamit kami ng mga ilaw at kasangkapang matipid sa enerhiya. Pinananatili namin ang init sa katamtamang temperatura sa mga hagdanan at nilalagyan natin ng weather stripping sa paligid ng mga pintuan at bintana upang mabawasan ang pagpasok ng hangin.

**May mga paraan upang makapagtipid din kayo ng enerhiya at mapababa ang mga bayarin sa palinkurang-bayan.**

- Patayin ang mga ilaw sa mga silid na hindi ginagamit at sa tuwing aalis kayo ng kuwarto. Kung posible, gumamit ng natural na ilaw at mga bumbilyang matipid sa enerhiya.
  - Alisin sa saksakan ang mga de-kuryenteng kagamitan at ang mga charger kapag hindi ginagamit.
  - Para makatipid ng mainit na tubig:
    - ▶ patakbuhan nang puno ang washing machine at ang dishwasher;
    - ▶ kumuha nang mas maikling pagliligo;
    - ▶ gumamit ng malamig na tubig sa paglalaba ng mga damit;
    - ▶ pasakan ang lababo o banlawan ang mga pinggan sa isang palanggana kaysa sa ilalim ng agos ng mainit na tubig.
  - Kung malamig sa labas, panatilihin nasa 20 degrees Celsius (68 degrees Fahrenheit) ang temperatura kung may thermostat sa inyong yunit.
  - Kung may thermostat sa inyong yunit, pahinain ito kung kayo ay:
    - ▶ aalis ng bahay;
    - ▶ magbubukas ng mga bintana.
  - Panatilihin sa medium o low ang setting ng inyong refrigerator.
  - Alisin ang lint sa lint screen sa dryer sa bawat paggamit upang mabawasan ang ilang ulit na pagtutuyo at upang maiwasan ang sunog.
- Kontakin ang inyong tagapamahala ng inyong gusali/kinatawan ng lokasyon kung:
- ang inyong yunit ay masyadong mainit o masyadong malamig at hindi ninyo makontrol ang init;
  - may napansin kayo na tumutulo na gripo o sa kasilyas;
  - ang inyong yunit ay may dehumidistat (maaari itong ilagay ng kawani sa inirekomendang mga gabay sa paggamit).

**Huwag ibababa ang inyong init sa 15 degrees Celsius (59 degrees Fahrenheit) sa taglamig kahit na wala kayo nang mahabang panahon.**

## **PAGKUKUMPUNI AT PAGBABAGO**

Ang Pabahay ng BC ay nagpapabago ng mga yunit at gusali kung kailangan. Sa ilan sa mga luma na naging mga development, binago namin ang mga kusina, nagkabit ng mga bagong bintana at pinto, binago ang mga elebeytor, at nagpalit ng mga carpet sa pasilyo. Maaga kaming nagpapalano para sa ganitong uri ng trabaho at maagang ipinapaalam sa inyo ang anumang pinaplanong pagkukumpuni para sa inyong gusali.

Depende sa edad ng inyong gusali, maaaring mayroong asbestos o iba pang mga mapanganib na materyal na karaniwang nakikita sa sahig, dingding at kisame. **Ang mga materyal na ito ay hindi isang panganib sa kalusugan kung hindi ginagalaw.** Upang maiwasan ang panganib na malantad sa panahon ng pagkumpuni at/o kung may ginagawagang pagkukumpuni, ang Pabahay ng BC, bilang pagsunod sa mga iniatas ng WorkSafeBC at sa iba pang mga pangkalahatang gawi para sa kaligtasan, ay nagsasagawa ng mga pag-iingat na hakbang upang maprotektahan ang mga kawani at mga nangungupahan mula sa posibleng pagkalantad sa mga naturang materyal. Kaya, maaaring makita mo ang kawani ng Pabahay ng BC at/o mga kontraktor gumagamit ng mga kagamitan at may suot na espesyal na damit upang maprotektahan ang kanilang sarili mula sa mga posibleng panganib sa lugar ng trabaho. Maaari rin makakita ninyo ang mga nakapaskil na mga palatandaan ng babala at pag-iingat. Para sa inyong kaligtasan at kaligtasan ng iba, mangyaring igalang ang mga palatandaang ito.

Huwag gagawa ng mga pagbabago o pagkukumpuni sa inyong yunit nang walang paunang nakasulat na pahintulot at kontakin ang tagapamahala ng inyong gusali/kinatawan ng lokasyon kung kailangan ang mga pagkukumpuni. Kabilang sa mga pagkukumpuni at mga pagbabago ang pagpipintura, pagkakabit ng wallpaper, pagpapalit ng sahig, paglalagay ng isang satellite dish, at gumagawa ng pagbabago sa istraktura.

## MGA BISITA

Ang mga Tuntunin sa Bisita ng Pabahay ng BC na ibinigay kasama sa o bilang isang karagdagan sa inyong kasunduan sa pangungupahan ay nagbabalngkas ng mga kinakailangan at inyong mga responsibilidad. Kung nais mo o kailangan mong magplano na manatili ang isang bisita nang higit sa 30 araw, dapat kumuha kayo ng paunang nakasulat na pag-apruba bago ang pagbisita mula sa iyong tagapamahala ng portpolyo ng propyedad.

Mga nangungupahan na nakatanggap na ng pag-apruba para sa isang bisita na manatili nang higit sa 30 araw ay:

- Hindi bibigyan ng mas malaking yunit;
- Hindi kakailanganin ng kanilang bisita na mag-aplay para maidagdag sa sambahayan; at
- Kakailanganin ang bisita na magbigay ng patunay ng paninirahan sa ibang lokasyon.

## PANINIGARILYO

Inaatasan ng Lupong Pasahod ng mga Manggagawa (Workers' Compensation Board, WCB) na ang lahat ng mga tagapag-employo sa British Columbia, kabilang ang Pabahay ng BC, ay sumunod sa mga sumusunod na patakarang:

- 1) Hindi maaaring isailalim ng mga tagapag-employo ang kanilang mga kawani, maliban sa mga sitwasyong pang-emerhensiya, sa second-hand na usok.
- 2) Ang paninigarilyo ay hindi na pinahihintulutan sa mga pampublikong lugar kung saan ang mga kawani ay dapat gumanap ng mga tungkulin sa trabaho. Kabilang dito ang mga pasukan na daanan, mga hagdanan, mga lobby, mga silid-labahan, mga pahingahan, at mga pasilyo.

Maaaring manigarilyo ang mga nangungupahan sa kanilang sariling mga tahanan, ngunit hinihiling namin ang inyong kooperasyon kapag ang mga pagpapanatili na pagkukumpuni at iba pang mga serbisyo sa pamamahala ng propyedad ay ibinibigay ng aming mga kawani. Kung kayo o ang iba pang nakatira sa inyong yunit ay mga naninigarilyo, mangyaring iwasan ang paninigarilyo ng tabako o cannabis (medikal man), paggamit ng e-cigarette, vaping, atbp., sa yunit nang hindi bababa sa isang oras bago ang pagdating ng kawani at habang sila ay naroroon (ayon sa mga regulasyon ng WorkSafe BC). O, bilang kahalili, tiyakin na pinahangin ang inyong yunit upang walang natitirang usok. Mahalagang tiyakin na hindi bababa sa isang pang-bentilyong bentilador ang pinapatakbo sa panahong ito, sa kondisyong hindi ito magreresulta sa hindi komportableng paglamig. Ang mga taong gustong manigarilyo ay maaaring gawin ito sa labas habang ang manggagawa ay nasa tirahan.

Kung kayo ay naninirahan sa isang itinalagang bawal-manigarilyo na gusali at nilagdaan ang "Karagdagan sa Bawal Manigarilyo na Pabahay," sa anumang oras ay hindi maaaring manigarilyo ang mga nangungupahan, mga nakatira, mga bisita at mga inimitahan ng mga nangungupahan o nakatira, saanman sa yunit ng inuupahan, kabilang ang balkonahe, patio at mga paligid na para sa lahat.

Ang aming mga kawani ay pinayuhan na huwag silang pumasok sa anumang kapaligiran para sa layunin ng pagtatrabaho na naglalaman ng kapansin-pansing second-hand na usok, maliban sa kaso ng isang emerhensiya. Ikinalulungkot namin ang anumang mga abala na maaaring gumanap bilang resulta ng pagpapatupad ng mga regulasyon ng WCB at hinihiling namin ang inyong buong kooperasyon sa pagtulong sa amin sa bagay na ito.

Kung mayroon kayong anumang mga tanong tungkol sa mga regulasyon, mangyaring kontakin ang inyong Tagapamahala ng Portpolyo ng Propyedad.

## PAGKONTROL NG MGA PESTE

Mangyaring iulat kaagad ang unang senyales na may peste sa inyong yunit sa tagapamahala ng inyong gusali/kinatawan ng lokasyon. Kabilang sa mga peste (pero hindi limitado sa) ang mga daga, ipis, langgam, silverfish at surot. Iiskedul ang paggamot upang maiwasan ang pagdami ng mga peste. Responsibilidad ng nangungupahan na ihanda ang kanilang yunit para sa paggamot, na may impormasyong ipinapadala ng kumpanyang pagkontrol ng peste.

Mababawasan ninyo ang mga peste sa pamamagitan ng:

- pagtago ng inyong mga tuyong pagkain (harina, cereal, asukal, atbp.) sa mga lalagyang kristal, metal o matigas na plastik na may mga masakip na mga takip;
- paglagay ng inyong basura, kabilang ang mga nareresiklo, at mga pagkain na basura sa mga mahigpit na pagsasarang lalagyan;
- paghaharang sa alinmang mga butas sa inyong deck o pundasyon;
- paglalagay ng steel wool sa mga butas ng mga tubo ng tubig na maaaring makita sa kusina at banyo;
- pinapanatiling nakagupit ang damo at mga palumpong sa iyong bakuran;
- siguraduhin na ang takip sa iyong paagusan sa silong ay matiwasay na nakalagay.

Upang maiwasan ang pagkalat ng **mga surot**, mahalaga na hindi kayo magdala ng anumang kasangkapan o mga pang-sambahayang gamit sa inyong yunit na nagmula sa mga basurahan o mga segunda manong tindahan. Kung matuklasan mo ang mga surot sa iyong yunit, ipagbigay-alam kaagad sa tagapamahala ng inyong gusali/kinatawan ng lokasyon. Bibigyan nila kayo ng mga karagdagang tagubilin kung ano ang kailangan upang maihanda ang inyong yunit para sa epektibong paggamot. Kung kinakailangang magbomba, makakatanggap kayo ng isang pabatid na nagpapaliwanag kung ano ang dapat gawin bago makumpleto ang anumang paggamot.

## INGAY AT MGA ABALA

Kayo at ang inyong mga kapitbahay ay may karapatan sa pagkapribado at tahimik na kasiyahan sa inyong mga tahanan. Mangyaring tiyakin na kayo, ang mga miyembro ng inyong sambahayan at mga bisita ay nakatira sa isang paraang walang negatibong epekto sa inyong mga kapibahay. Mangyaring tandaan na ang sobrang ingay at mga abala ay maaaring pagmulan ng aksyon laban sa inyong pangungupahan.

## **MGA ALITAN AT REKLAMO**

Kung sangkot kayo sa isang alitan sa isa pang nangungupahan, subukan munang lutasin ang isyu na kasama sila bago kayo humingi ng tulong. Kung hindi ninyo malutas ang isang isyu na may kaugnayan sa inyong pangungupahan, kontakin ang inyong tagapamahala ng portpolyo ng propyedad sa pamamagitan ng isang sulat.

Tandaan: Ang mga nakasulat na reklamo ay dapat may petsa at nakapirma at kailangang isaad ang mga katotohanan (sino, ano, kailan, saan) sa halip na mga personal na paghuhusga, mga opinyon o mga konklusyon.

## **PAGPAPANATILI AT MGA PAGKUKUMPUNI**

Ang Pabahay ng BC ay nakatuon sa pagbibigay ng ligtas na pabahay sa kanilang mga nangungupahan. Paminsan-minsan ay maaaring kailanganin ng mga kawani na magsagawa ng mga pagkukumpuni at pagpapanatiling pag-iwas ng masira sa inyong unit. Gagawin ng Pabahay ng BC ang bawat makatuwirang pagsisikap upang bawasan ang pagkagambala habang may ginagawang mga pagkukumpuni at mga pagpapanatili.

Mangyaring ipaalam sa kawani ng gusali ang isang problemang sa pagpapanatili sa pamamagitan ng pagpuno sa isang pormularyo ng kahilingan para sa isang pagpapanatili. Ang pormularyo na ito ay maaaring makuha mula sa tagapamahala ng inyong building/kinatawan ng lokasyon. Dapat kumpletuhin at pirmahan ninyo ang pormularyo bago makapag-iskedyul ng isang kawani ang gagawing pagkukumpuni. Kung hindi ninyo pipirmahan ang pormularyo, hindi makakapasok sa inyong yunit ang kawani ng pagpapanatili.

Kung walang makuhang pormularyo sa lokasyon, mangyaring kontakin ang tagapamahala ng inyong gusali/kinatawan ng lokasyon. Kung nagkaroong sira sa propyedad o isang pinsala, kukumpletuhin ng tagapamahala ng inyong gusali/kinatawan ng lokasyon ang isang Ulat ukol sa Kritikal na Kaganapang Aksidente (Accident Critical Event Report) at maaaring humingi sa inyo ng mga espesipikong detalye.

## **MGA PANG-EMERHENSIYANG PAGPAPANATILI PAGKATAPOS NA MGA ORAS NG TRABAHO**

Kung may mga seryoso kayong problema pagkatapos ng mga oras ng trabaho, tumawag sa 24-oras na pang-emerhensiyang numerong pagpapanatili sa inyong lokasyon (na nakalista sa Apendis 1 ng manwal na ito). Ang numerong ito ay inilaan para lamang sa mga pang-emerhensiyang pagpapanatili tulad ng baha, nasiranga elebeytor, hindi gumana sistema ng kuryente o ng init, may nasirang bintana, o tumutulog kisame.

## PAGSUNOD SA MGA REGULASYON NG WORKSAFEBC

Ang Pabahay ng BC, bilang pagsunod sa mga iniatas ng WorkSafeBC at ng iba pang mga gawing sa kaligtasan sa lugar ng trabaho, ay nagsasagawa ng mga hakbang sa pag-iingat upang maprotektahan ang mga tao sa loob at paligid ng mga lugar ng trabaho habang may nagaganap na pagpapanatili o pagkukumpuni. Maaaring kabilang dito ang mga mataas na antas na trabaho, mga pagkukumpuni sa sahig/rehas, pag-aalis ng amag, at pagtatanggal ng mga dumi at alikabok na dala ng hangin, mababang antas ng asbestos, mga insekto, daga at mga produktong tingga.

Maaaring makita mo ang kawani ng Pabahay ng BC o mga kontraktor na gumagamit ng mga kagamitan at nakasuot ng espesyal na damit upang protektahan ang kanilang sarili mula sa mga panganib sa lugar ng trabaho na maaari nilang harapin bilang bahagi ng kanilang mga aktibidad ng trabaho. Maaari rin makakita ninyo ang mga nakapaskil na mga palatandaan ng babala at pag-iingat. Para sa inyong kaligtasan at kaligtasan ng iba, mangyaring igalang ang mga palatandaang ito.

Maaaring kailanganin na hilingin namin sa inyo na umalis muna sa inyong yunit habang kami ay nagkukumpuni. Ang mga kawani ng Pabahay ng BC ay lilinisin ang kanilang mga materyales at titiyakin na ang iyong yunit ay ligtas bago ka bumalik.

## PAGLIPAT

Nakakatanggap ang Pabahay ng BC ng maraming kahilingan bwat taon mula sa mga nangungupahan na gustong lumipat ng ibang yunit o ibang gusali. Walang garantiya na may ibang yunit na maiibigay o kung gaano katagal ipoproseso ang isang kahilingan, sapagkat ang mga kahilingang lumipat ay sinusuri muna kasama ng iba pang mga aplikasyon para sa pabahay. Tatanggapin ang mga kahilingan na lumipat kung ang nangungupahan at ang lahat ng miyembro ng kanyang sambahayan ay tumutugon pa rin sa mga pangunahing kinakailangan para pagiging karapat-dapat sa pabahay at sa lahat ng mahalagang saligan upang maging karapat-dapat sa paglipat na binalangkas sa ibaba.

### **Saligang pamantayan upang maging karapat-dapat sa paglipat:**

- ☑ Ang (mga) nangungupahan ay nanirahan sa kanilang kasalukuyang yunit nang hindi bababa sa isang taon;
- ☑ Maganda ang kanilang katayuan ng pangungupahan;
- ☑ Wala silang natitirang mga utang kabilang ang mga chargeback, atraso sa upa o atraso sa pag-audit.



Kailangan din ninyong matupad sa isa sa mga sumusunod na dahilan para sa isang kahilingang lumipat.

- Ang iyong lugar ng trabaho o pag-aaral ay nagbago at ang transportasyon ay maaaring hindi magagamit kapag kailangan mo ito, o ang iyong pagbiyahe ay higit sa tatlong oras nang balikan. (Kailangan mong magbigay ng sulat ng trabaho o pagpapatunay sa pagpaparehistro ng paaralan.)
- Ang pagbabago sa laki o komposisyon ng iyong sambahayan ay nangangailangan ng ibang laki na yunit (ang lampas/mababang komposisyon na nakatira na mga nangungupahan ay kinakailangang lumipat sa isang naaangkop na laki na yunit).
- Kayo o ang isang miyembro ng pamilya ay may isang medikal na kondisyon na mapapanatili o mapabuti sa paglipat ng lokasyon. (Ang inyong doktor ay kailangang magbigay ng dokumentasyon na sumusuporta sa pangangailangan ng isang paglipat para sa isang medikal na kondisyon)
- Ang kapakanan ninyo o ng miyembro ng sambahayan ay nasa lubhang panganib mula sa trauma, karahasan, panliligalig o iba pang hindi kanais-nais na mga kahihinatnan. (Kailangan ninyong magbigay ng sumusuportang dokumentasyon mula sa pulis o isang nararapat na ahensiya ng lipunan.)

Kung gusto ninyong lumipat at hindi kayo nakakatiyak kung kayo ay karapat-dapat, mangyaring kontakin ang inyong tagapamahala ng portpolyo ng propyedad na maaring magpayo sa inyo tungkol sa inyong mga opsyon. Kung huli kayo sa pagbabayad ng inyong renta o may utang kayo na kahit na anong pera sa Pabahay ng BC sa oras na ialok sa inyo ang isang paglipat, ang lahat ng hindi pa nababayaranang singil ay kailangang bayaran nang buo bago kayo lumipat. Maaaring kanselahin o nakabinbin ang inyong paglipat hangga't lahat ng mga hindi pa nababayaranang singil ay nabayaran.

Ang mga pagbabago sa komposisyon ng pamilya na nagreresulta sa mas maraming nakatira sa inyong yunit ay nagreresulta sa inyong paglipat sa isang yunit na naaangkop ng laki na yunit dahil hindi na kayo kwalipikado para sa yunit na iyon. Hihilingin sa inyo na magbigay ng hanggang tatlong mga Direktong Pinamamahalang pabahay sa inyong listahan ng paglipat kung gusto mong manatili sa Pabahay ng BC.



## PROTEKTAHAN ANG INYONG SARILI AT ANG INYONG TAHANAN

Huwag hayaang sundan ka ng mga estranghero sa gusali habang papasok ka. Kung may intercom ang iyong gusali, tiyaking ginagamit ito ng iyong mga bisita kapag bumibisita sa iyo. Kung nakatanggap kayo ng tawag mula sa intercom, tiyakin na kilala ninyo ang taong iyon bago ninyo payagang pumasok sila sa gusali.

Payagan lamang ang mga manggagawa na pumasok sa gusali o sa inyong yunit kung alam ninyo na dapat sila ay nandoon (halimbawa, kung may mga abiso nakapaskil) at mayroon silang tamang pagkakakilanlan.

Kung may makikita kayong mga estranghero na nakatambay sa paligid ng gusali, mangyaring kontakin nang direkta ang tagapamahala ng inyong gusali/kinatawan ng lokasyon o ang pulis. Kung may nakita kang pinaghihinalaang kriminal na aktibidad, huwag subukang makialam. Tumawag kaagad ng pulis.

Kung ang inyong kaligtasan o ang kaligtasan ng iba ay nasa panganib, tumawag kaagad sa 911.

## MAGING HANDA PARA SA ISANG EMERHENSIYA

Maghanda ng isang panustos na kit pang-emerhensiya na may hindi bababa sa limang-araw na panustos ng tubig, pagkain (lalong lalo na iyong mga pagkain na hindi kinakailangang lutuin tulad ng mga energy bar at mga biskuwit) at damit. Isama din ang isang first-aid kit, plashlayt, mga dagdag na baterya, isang portable na radyo na pinapatakbo ng baterya at anumang kinakailangang mga gamot.

Kung nakatira kayo sa isang lugar na maaaring magkalindol, maaaring ihanda ninyo nang mas maaga ang inyong pamilya.

- ☉ Alamin ang mga ligtas na lugar sa inyong tahanan. Karaniwan kang pinakaligtas sa loob ng dingding, sa ilalim ng matibay na mesa at malayo sa mga nahuhulog na salamin o mga bagay.
- ☉ Alamin na ang mga mapanganib na lugar ay malapit sa mga bintana, salamin, nakasabit na mga larawan o halaman, matataas na kasangkapan at mga kabit sa kissime.

Kung may lindol at kayo ay nasa inyong tahanan, kailangan ninyong:

- **DUMAPA** sa sahig;
- Maghanap nang **MASISILUNGAN** sa pamamagitan ng pagpunta sa ilalim ng isang matibay na mesa; at,
- **KUMAPIT** dito hanggang sa tumigil ang mga pagyanig.
- Manatiling kalmado. Kapag huminto na ang mga pagyanig, maghintay ng 30 hanggang 60 segundo bago gumalaw.
- Tingnan kung kayo o ang inyong pamilya ay may mga pinsala.
- Makinig sa radyo para sa impormasyon at mga tagubilin.
- Magkaroon ng kamalayan sa mga panganib sa itaas kapag lumabas ka.
- Tulungan ang mga kapitbahay hangga't maaari.

Ang mga kawani ng Pabahay ng BC ay may kasanayan kung paanong tumugon sa panahon ng lindol. Kung may lindol, matatasa nila ang anumang sira sa inyong gusali. Maaaring kailanganin nila ang inyong tulong kung kaya mo silang tulungan.

Tingnan ang seksyon ng impormasyon sa inyong lokal na direktoryo ng telepono para sa karagdagang impormasyon tungkol sa unang lunas (first aid) at sa paghahanda kung may lindol.

Kung sakaling magkaroon ng malaking kapahamakan, ang Pabahay ng BC ay may plano sa pagpapatuloy ng negosyo upang matiyak na ang mga serbisyo ng gusali ay maibabalik sa mga nangungupahan sa lalong madaling panahon. Para sa mga pagbabago sa progreso sa panahon ng proseso ng pagbawi, mangyaring tumawag sa 604-433-1711 para sa isang naka-rekord na mensahe at/o makipag-usap sa isang taga-ayos ng serbisyo.

Ang mga sumusunod na mapagkukunan ay maaaring makatulong sa mga taong may kapansanan sa paghahanda para sa isang emerhensiya.

- **Koalisyon ng mga Taong may Kapansanan ng BC (BC Coalition of People with Disabilities)**  
[www.bccpd.bc.ca/default.htm](http://www.bccpd.bc.ca/default.htm)
- **Isang Mapa ng Daan sa Pang-emerhensiya Pagpapalano para sa mga Taong may Kapansanan**  
[www.bccpd.bc.ca/docs/emergpreproadmap.pdf](http://www.bccpd.bc.ca/docs/emergpreproadmap.pdf)

## KALIGTASAN KUNG MAY SUNOG

Narito ang ilang mga tip ukol sa kaligtasan kung may sunog upang maprotektahan ang inyong tahanan at inyong pamilya.

- Huwag magtago ng mga nasusunog na materyales tulad ng thinner ng pintura, solvent, mga tangke ng propane o gasolina sa loob ng inyong tahanan o nakalakap na imbakan.
- Magresiklo ng mga lumang diyaryo nang regular sapagkat ang mga ito ay isang panganib sa sunog kung hahayaan ipunin mo sila
- Tiyakin na alam mo kung ano ang gagawin kung may sunog. Kung nakatira kayo sa isang gusaling may mga apartment, may makikita kayong mga impormasyon nakapaskil sa bawat palapag tungkol sa kaligtasan sa sunog at pagtakas. Makakakuha mo rin ang impormasyon tungkol sa kaligtasan sa sunog mula sa tagapamahala ng inyong gusali/kinatawan ng lokasyon.
- Kung nakatira kayo sa isang townhouse, gumuhit ng isang floor plan ng inyong yunit sa plano sa pagtakas kapag may sunog na makikita sa Apendiks 2 ng manwal na ito.
- Tiyakin na may alam kayong hindi bababa sa dalawang paraan sa paglabas sa gusali kung sakali ang isang rutang labasan sa pagtakas ay maharangan ng apoy. Planuhin ang mga rutang labasan na ito kasama ang mga miyembro ng inyong sambayanan at sanayin ito nang regular upang alam ng lahat kung paano lalabas ng gusali nang ligtas.
- Kung makarinig ka ng alarma sa sunog, laging umalis kaagad sa gusali. Sundin ang inyong plano sa pagtakas kapag may sunog.
- Kung may maganap na sunog sa inyong yunit, lumikas sa kaligtasan, paganahin ang alarma sa sunog, at tumawag sa 911 para sa departamento ng sunog.
- Tumawag sa tagapamahala ng inyong gusali/kinatawan ng lokasyon kung madalas tumutunog ang alarma sa usok sa inyong tahanan. Ang alarmang ito kaya kawad, kaya walang papalitang baterya. Sinusuri namin ang alarma sa usok at regular naming sinusubok ito. Huwag tanggalin o baldahin ito.
- Sa pamamagitan ng pagpapanatiling malinis ng iyong kalan, oven, at toaster upang hindi umusok ang mga ito, makakatulong ka na maiwasan ang paganahin ang iyong alarma sa usok. Gayundin, gumamin ng exhaust fan kapag nagluluto upang maiwasan ang posibilidad na magkaroon ng mga hindi totoong alarma at huwag kailanman iwanan na walang nagbabantay sa niluluto.
- Payuhan kaagad ang iyong tagapamahala ng inyong gusali/kinatawan ng lokasyon kung nalaman mo ang anumang mga panganib sa sunog sa iyong tahanan o gusali, halimbawa, mga akumulasyon ng mga nasusunog na materyales, nasusunog na likido, o mga nakaharang na ruta ng paglabas.

- ⦿ Gumamit lamang ng fire extinguisher kung ikaw ay sinanay. Kung gusto ninyong matuto kung paano gumamit ng fire extinguisher, kontakin ang inyong lokal na departamento ng sunog.
- ⦿ Huwag magtukod ang mga bukas na pinto ng apoy o baldahin ang mga awtomatikong pagsasara ng pinto, dahil inilalagay mo ang iyong sarili at ang iyong mga kapitbahay sa panganib kung sakaling magkaroon ng sunog.
- ⦿ Huwag mag-overload sa mga saksakan ng kuryente o gumamit ng mga sira, luma o punit na mga kable ng kuryente. Maaaring protektahan ng power bar na may feature na shut-off ang iyong mga de-kuryenteng kasangkapan.

## ADDENDUM PARA SA WALANG KRIMEN

Mula pa noong 1998, lahat ng mga bagong nangungupahan sa Pabahay ng BC ay pumirma sa Pamamahay na Libre sa Krimen (Crime Free Housing Addendum) nang sila ay lumipat. Sinasabi ng addendum na:

Ang (mga) nangungupahan, sino mang nakatira sa sambayanan ng nangungupahan at sino mang tao na inimbitang pumasok sa tinitirhang propyedad o ng paligid ng tinitirahan ng (mga) nangungupahan o sinong miyembro ng pamilya ng nangungupahan ay hindi dapat masangkot sa anumang gawaing kriminal sa paligid o sa propyedad kasama, ngunit hindi limitado sa:

- ⦿ anumang kriminal na gawaing may kaugnayan sa droga;
- ⦿ panghihingi (mga manggagawa sa pangangalakal ng pagtatalik at kaugnay na panggulo na gawain);
- ⦿ aktibidad ng barkada sa kalye;
- ⦿ pagsalakay o bantng pag-atake;
- ⦿ labag sa batas na paggamit ng armas;
- ⦿ anumang gawaing kriminal na nagbabanta sa kalusugan, kaligtasan o kapakanan ng nagpapaupa, iba pang mga nangungupahan o mga tao sa tinitirahang propyedad o sa tirahan/paligid ng tinitirahan.

Ang paglabag sa alinman sa mga probisyon nitong karagdagan ay isang seryosong paglabag at hindi pagsunod sa bagay sa inyong Kasunduan sa Pamahayan sa Pangangupahan (Residential Tenancy Agreement). (Mangyaring sumangguni sa addendum ng Libre sa Krimen sa Maramihang Pabahay (Crime Free Multi-Housing) na nakakabit sa inyong kasunduan sa pangangupahan.)

## BANDALISMO

Ang bandalismo sa mga elebeytor, mga stairwell at mga pasilyo ay maaaring magresulta sa malaking gastos sa pagkukumpuni. Ang bandalismo sa semento ay mahirap alisin at pangit tingnan. Hinihiling namin sa inyo na tumawag kayo kaagad sa pulis at magsabi sa inyong tagapamahala ng inyong gusali/kinatawan ng lokasyon o tagapamahala ng portpolyo ng propyedad kung may makikita kayong sino man na naninira ng propyedad ng Pabahay ng BC.

## SOBRANG INIT

Mag-ingat sa anumang mga sintomas ng sakit o kondisyong nauugnay sa init. Magpatingin sa doktor kung masama ang inyong pakiramdam, at tumawag sa 911 sa isang medikal na emerhensiya.

### Tips upang makaligtas sa init

- ☉ Panatiliing hydrated – uminom ng maraming tubig
- ☉ Limitahan ang hindi mahalagang nakakapagod na aktibidad
- ☉ Iwasan ang alkohol at caffeine dahil maaari magpalala ng dehydration ang mga ito
- ☉ Manatiling presko, manatili sa loob ng bahay at gumamit ng mga bentilador at mga air conditioner
- ☉ Magbabad, maligo o magpaligo upang matulungan kang presko
- ☉ Magpahinga
- ☉ Gumamit ng mga panakip sa bintana upang mabawasan ang init
- ☉ Humanap ng lilim
- ☉ Magbihis ng mga magaan na damit at gumamit ng sunscreen
- ☉ Tingnan ang iba



# Mga Serbisyo sa Pabahay at Kalusugan

Ang mga kawani na nagtatrabaho sa Departamento ng Mga Serbisyong Pabahay at Pangkalusugan ng Pabahay ng BC ay mga propesyunal sa pangangalagang pangkalusugan at komunidad mula sa iba't-ibang larangan. Kabilang sa mga kawani ang: Mga Nars sa Pabahay at Kalusugan, Coordinator sa Prayoridad sa Pagtatalaga, mga Manggagawang Pansuporta sa Nangungupahan, mga Manggagawang Pansuporta sa Programa, Mga Developer ng Komunidad at ang Pangkat ng Mga Tao, Pangkat ng mga Halaman at mga Tahanan (tingnan ang pahina 5 para sa higit pang impormasyon tungkol sa mga tungkulin ng mga kawani ng Mga Serbisyo sa Pabahay at Kalusugan).

## SUPORTA SA LOKASYON

Ang **Mga Nars sa Pabahay at Kalusugan (Housing and Health Nurses, HHN)** at **Mga Manggagawang Pansuporta sa Nangungupahan (Tenant Support Workers, TSW)** ay matatagpuan sa mga gusali ng Direktang Pinamamahalang Pabahay (Directly Managed Pabahay) ng BC at sumusuporta sa mga nangungupahan na namumuhay nang independyente na may makukuhang suporta sa pampisikal na kalusugan, pangkaisipang kalusugan, mga serbisyo sa pagkagumon, mga mapagkukunan ng pangungupahan at krisis. Upang makakuha ang kanilang mga serbisyo, mangyaring kontakin ang inyong panrehiyon na opisina, tagapamahala ng gusali o kinatawan ng lokasyon.

**Mga Manggagawang Pansuporta sa Programa (Program Support Workers, PSWs)** ay matatagpuan sa mga Bahagyang Suportadong Pabahay na lokasyon ng Pabahay ng BC at pinapadali ang paggaling at suporta sa mga indibidwal na nangangailangan ng mga opsyon sa bahagyang suportadong pabahay. Nagbibigay sila ng pagkuha sa mga pagsasanay sa kasanayan sa buhay at pagpo-programa para matulungan ang mga kalahok na bumuo ng mga kasanayan sa pangungupahan.

Ang **Programa sa Prayoridad sa Pagtatalaga (Priority Placement Program, PPP)**: Nagbibigay ng prayoridad na pag-akses sa mga indibidwal at pamilya na tumatakas sa karahasan sa tahanan o pang-aabuso. Ang mga kawani ng PPP ay nakikipagtulungan sa mga aplikante at mga nangungupahan upang matasa ang kanilang mga kasalukuyang pangangailangan sa pabahay at upang makatulong na mapanatili ang matagumpay na pangungupahan.

Ang **Programa sa Paggaling mula sa Pagkagumon** ay isang pakikipagsosyo sa kalusugan at pabahay sa pagitan ng Pabahay ng BC, Vancouver Coastal Health at Fraser Health. Ang programa ay nagbibigay ng transisyonal na suportang pabahay sa mga tao na nagpapagaling mula sa problemang dulot ng paggamit ng ilegal na sangkap sa Lower Mainland. Mangyaring kontakin ang inyong lokal na panrehiyon na opisina ng Pabahay ng BC para sa higit pang impormasyon.

## MGA PROGRAMA SA PAGPAPAUNLAD NG KOMUNIDAD

Ang pagpapaunlad ng komunidad ay isang proseso ng pagtulong sa isang komunidad na palakasin ang sarili at umunlad hanggang maabot ang ganap niyang potensyal. Ang mga Developer ng Komunidad ng Pabahay ng BC, mga Manggagawang Pansuporta sa Nangungupahan at ang pangkat ng mga Tao, mga Halaman at mga Tahanan ay nakikipagtulungan sa mga residente at sumusuporta sa mga organisasyon upang matugunan ang mga natukoy na pangangailangan ng nangungupahan. Makikipagtulungan sa iyo, sa iyong mga kapitbahay at kawani ng Pabahay ng BC ang isang tagapag-unlad ng komunidad o manggagawagn pansuporta sa nangungupahan upang magkaroon ng pakiramdam ng komunidad sa inyong gusali. Halimbawa, ang mga pag-sosyal/panlibangan na kaganapan, mga workshop na pang-edukasyon/mga kasanayan sa buhay at mga programa sa seguridad ng pagkain ay makakatulong sa inyo na makilala ang inyong mga kapitbahay at makakonekta din sa mga lokal na organisasyon.

## MGA PROGRAMA SA PAKIKIPAG-UGNAYAN NG NANGUNGUPAHAN

Sa maraming lokasyon ng Pabahay ng BC mayroong **Mga Programa sa Pakikipag-ugnayan ng Nangungupahan**. Sa mga programang ito, ang mga kasosyo sa komunidad, mga Manggagawang Pansuporta sa Nangungupahan o Mga Manggagawang Pansuporta sa Programa ay nagbibigay ng mga grupo o mga aktibidad para sa mga nangungupahan. Maaari ninyong tingnan ang bulletin board sa inyong gusali kung saan nakapaskil ang isang buwanang kalendaryo ng mga aktibidad o magtanong sakawani ng mga Serbisyo ng Pabahay at Kalusugan o inyong tagapamahala ng gusali/kinatawan ng lokasyon para sa higit pang impormasyon.

### **Mga Gawad sa Aktibidad ng Nangungupahan (Tenant Activity Grants, TAG) -**

Kung interesado kang mag-organisa ng aktibidad ng nangungupahan, sasabihin sa iyo ng iyong tagapamahala ng gusali/kinatawan ng lokasyon kung paano makipag-ugnayan sa nagpapa-unlad ng lokal na komunidad o Manggagawa Pansuporta sa Nangungupahan upang talakayin ang pag-aplay para sa isang gawad upang lumikha ng isang kaganapan. Matutulungan kayo ng programang ito na tukuyin ang mga pinaka-angkop na uring mga aktibidad para sa inyong gusali.

Ang **Programang para sa Pag-eempleyo ng Nangungupahang Estudyante (Student Tenant Employment Program, STEP)** ay nag-aalok ng mga makabagong programang sa pagsasanay para sa trabaho para sa mga kabataang nangungupahan na may edad sa pagitan ng 15 at 18 taong gulang. Ang programang ito ay tumutulong na ihanda ang mga kabataan para sa trabaho sa pamamagitan ng pag-aalok ng isang dalawang-linggong pagsasanay na sesyon at isang limang-linggong pagtatalaga sa isang tabaho na may suweldo. Kasama sa mga linggo ng pagsasanay ang paghahanda ng resume, mga diskarte sa pag-interbyu at mga sertipikasyon.



Ang **Programang mga Gantimpala sa Edukasyon (Education Awards Program, EAP)** ay makakatulong sa inyo na magpursige sa inyong mga layuning pang-edukasyon at/o upang matuto ng mga bagong kasanayan. Ang mga bursary at gantimpala ng programa ay maaaring gamitin patungo sa post-sekondaryong mga programang pang-edukasyon at pagsasanay. Isinusulong ng EAP ang edukasyon bilang isang landas patungo sa tagumpay at personal na pag-unlad.

Ang programang **Mga Tao, mga Halaman at mga Tahanan (People, Plants and Homes, PPH)** ay nilalayon na makipagtulungan sa mga nangungupahan upang mapalago ang malusog na komunidad at mapabuti ang kalidad ng buhay sa pamamagitan ng pag-uugnay sa mga tao sa kalikasan at mga kapitbahay. Ang mga kawani ng PPH ay nagbibigay sa mga interesadong nangungupahan ng mga suplay sa pagtanim, impormasyon at pagsasanay sa paghahalaman, mga kusinang pang-komunidad at nag-aalok ng mga iba't ibang workshop sa buong taon. Para sa higit pang impormasyon, kontakin ang PPH na Pangkat sa [pph@bchousing.org](mailto:pph@bchousing.org) o makipag-usap sa inyong tagapamahala ng gusali/kinatawan ng lokasyon.

Kung naghahanap kayo ng iba pang mapagkukunan sa komunidad sa lalawigan, pumunta sa: [www.bc211.ca](http://www.bc211.ca).

# Pag-alis



Kapag nagdesisyon kayong umalis, kailangang bigyan ninyo ang inyong tagapamahala ng portpolyo ng propyedad ng isang-buwan na nakasulat na abiso. Ang abisong ito ay dapat matanggap sa araw bago ang dapat bayaran ang renta, isang buwan bago kayong nagpaplanong lumipat. Halimbawa, kung nagpaplanong kayong umalis sa Abril 30, kailangang ipaalam ninyo ito sa inyong PPM bago ang alas 4:30 nang hapon sa Marso 31. Kung magbibigay kayo ng abiso sa ika-15 ng Marso at gusto ninyong umalis sa ika-15 ng Abril, kakailanganin pa rin ninyong bayaran ang buong renta sa Abril.

Ang tagapamahala ng inyong gusali/kinatawan ng lokasyon ay gagawa ng tipanan sa inyo upang masuri ang inyong yunit bago kayo umalis at bibigyan kayo ng isang litsahan ng paglilinis na dapat ninyong gawin bago kayo umalis. Kailangang iwan ninyo ang yunit na kasinglinis nang kayo ay lumipat. Maliban sa normal na pagkasira at paggamit, anumang sira sa inyong yunit ay responsibilidad ninyo. Maaari kayong singilan ng para sa mga pagkukumpuni.

Kailangang naka-alis na kayo bago ng ala 1 ng hapon sa huling araw ng buwan. Responsibilidad ninyo na ibalik ang lahat ng mga susi at ang inyong laundry card, at pirmahan ang pormularyo ng inspeksyon sa pag-alis, bago kayo umalis.

# Apendiks 1: Impormasyon sa Pagkontak

Karamihan sa mga opisina ng Pabahay ng BC ay bukas nang Lunes hanggang Biyernes mula alas 8:30 ng umaga hanggang alas 4:30 ng hapon. Para sa higit pang impormasyon, mangyaring bisitahin ang aming website sa: [www.bchousing.org](http://www.bchousing.org)

## MGA TANONG NG NANGUNGUPAHAN

Para sa lahat ng mga tanong ng mga nangungupahan, mangyaring mag-email sa: [tenantinquiries@bchousing.org](mailto:tenantinquiries@bchousing.org)

## LINYA NG PAGTANONG SA MGA SERBISYO NG APLIKANTE

**The Housing Registry/SAFER/Rental Assistance Program**

Suite 101 - 4555 Kingsway

Burnaby BC V5H 4V8

Telepono: (604) 433-2218

Facsimile: (604) 439-4729

Libreng Tawag: 1-800-257-7756

## HARAPANG TANGGAPAN

Suite 101 - 4555 Kingsway

Burnaby BC V5H 4V8

## PANGUNAHING TANGGAPAN

Suite 1701 - 4555 Kingsway

Burnaby BC V5H 4V8

Telepono: (604) 433-1711

Facsimile: (604) 439-4722

Libreng Tawag: 1-866-465-6873

Email: [webeditor@bchousing.org](mailto:webeditor@bchousing.org)

## VANCOUVER COASTAL HEALTH

510-369 Terminal Avenue

Vancouver BC V6A 4C4

Telepono: (604) 609-7024

Facsimile: (604) 609-7031

E-mail: [LMDirectlyManaged@bchousing.org](mailto:LMDirectlyManaged@bchousing.org)

**Pang-emerhensiya na pagpapanatili pagkatapos na mga oras ng trabaho (alas 4 ng hapon hanggang alas 8:30 ng umaga): 604-682-4852**

## FRASER REGION

Telepono: (604) 609-7024

Facsimile: (604) 609-7031

E-mail: [LMDirectlyManaged@bchousing.org](mailto:LMDirectlyManaged@bchousing.org)

**Pang-emerhensiya na pagpapanatili pagkatapos na mga oras ng trabaho (alas 4 ng hapon hanggang alas 8:30 ng umaga): 604-682-4852**

## VANCOUVER ISLAND REGION

Suite 201 - 3440 Douglas Street

Victoria BC V8Z 3L5

Telepono: (250) 475-7550

Facsimile: (250) 475-7551

Libreng Tawag: 1-800-787-2807

E-mail: [VanIslandRegion@bchousing.org](mailto:VanIslandRegion@bchousing.org)

**24-oras pang-emerhensiyang pagpapanatili: 250-213-8798**

## INTERIOR REGION

451 Winnipeg Street

Penticton BC V2A 5M6

Telepono: (250) 493-0301

Facsimile: (250) 492-1080

Libreng Tawag: 1-800-834-7149

E-mail: [InteriorRegion@bchousing.org](mailto:InteriorRegion@bchousing.org)

**24-oras pang-emerhensiyang pagpapanatili: 250-493-0301** (Ito ang numero ng opisina. Ang serbisyo sa pagsasagot pagkatapos ng oras ng trabaho ay ididirekta ang inyong emerhensiyang tawag.)

## NORTHERN REGION

1380 – 2nd Avenue

Prince George BC V2L 3S6

Telepono: (250) 562-9251

Facsimile: (250) 562-6488

Libreng Tawag: 1-800-667-1235

E-mail: [NorthernRegion@bchousing.org](mailto:NorthernRegion@bchousing.org)

**24-oras pang-emerhensiyang pagpapanatili: 250-562-9251** (Ito ang numero ng opisina. Ang serbisyo sa pagsasagot pagkatapos ng oras ng trabaho ay ididirekta ang inyong emerhensiyang tawag.)



# Apendiks 2: Ang Inyong Plano sa Pagtakas Kapag May Sunog

Kung nakatira kayo sa isang gusali na wala pang nakapaskil na plano sa pagtakas kapag may sunog, gamitin ang grid sa ibaba upang gumuhit ng isang plano sa pagtakas kapag may sunog para sa inyong tahanan at ipaskil ito sa isang nakikitang lokasyon sa inyong yunit. Tandaan kung nasaan ang mga dingding, mga bintana at mga pinto at tukuyin ang lahat na mga maaaring rota sa pagtakas. Kailangang magtukoy din kayo ng isang lokasyon na tagpuan sa labas na malapit sa isang puno o iba pang palatandaang lugar. Kapag kumpleto na ang inyong plano, magsanay kasama ang bawat miyembro ng sambahayan.

## SAMPOL NA PLANO:

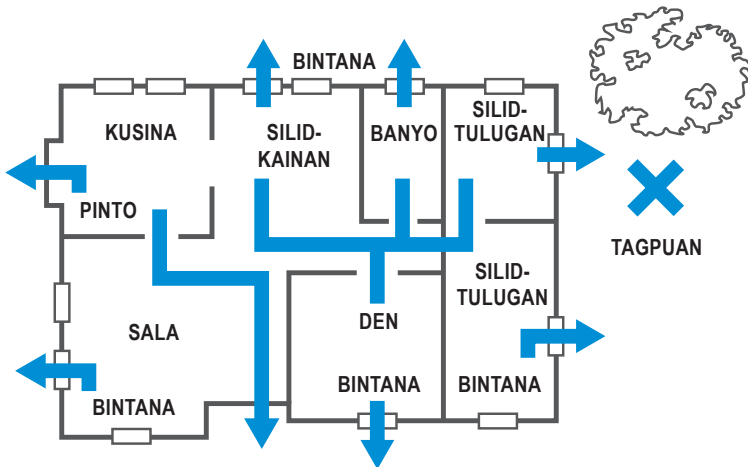





IKAWALONG EDISYON  
ABRIL 2022

